

CUSTOMER DRAWING

Commande/Order no
581105

Item# 100-1

Qte 1

Tag second f1 primary

ATTENTION
NE PAS PRODUIRE AVEC CE DESSIN
RETOURNER AU DÉPARTEMENT TECH.
POUR DESSINS DE PRODUCTION

**NOTE: DES FRAIS DE RÉVISION DE 250\$ LISTE
S'APPLIQUERONT SUITE À LA 2E RÉVISION

Par votre signature, vous
reconnaissez que le tout est
conforme à votre demande.

Signé par : _____

SDL 89.2mm [3 1/2"]
DS-035 EXTERIOR
SDL 89.2mm [3 1/2"]
DS-059 INTERIOR

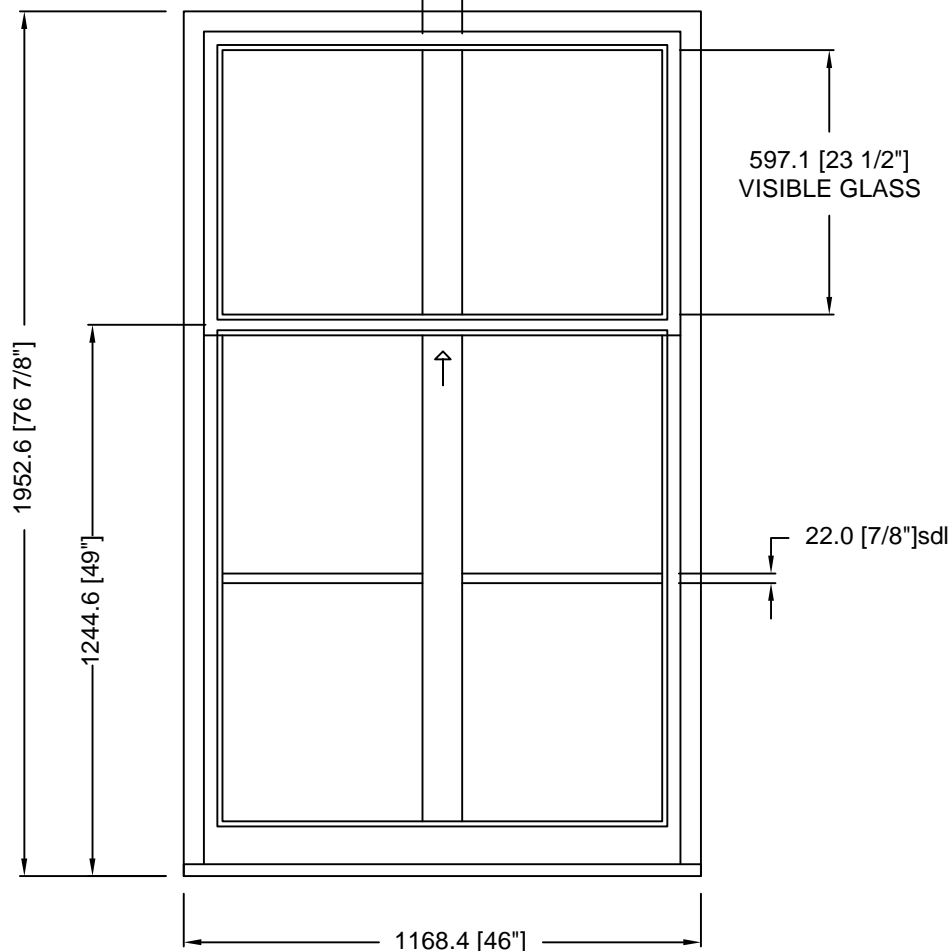

#	Date	Revision	Par/by
1	20260107	REVISION	JB
2			
3			

Projet/Project		Rep./Sales rep.
OF JEFF ROLLINGS CONCEPT MARK EDWARD R		
Date	Client/Customer	
2026-03-18	BAVARIAN WINDOWS WORKS	
Dessiné par/Drawing by	Échelle/Scale	Feuille/Sheet
JESSIE BOURGOIN	N/A	

C.P. 1298
141, Chemin des Raymond
Rivière-du-Loup, Québec
G5R 4L9
Tél.: 800-463-1367

LEPAGE
MILLWORK

CUSTOMER DRAWING

Commande/Order no
581105

Item# 200-1
Qte 5
Tag MAIN

ATTENTION
NE PAS PRODUIRE AVEC CE DESSIN
RETOURNER AU DÉPARTEMENT TECH.
POUR DESSINS DE PRODUCTION

**NOTE: DES FRAIS DE RÉVISION DE 250\$ LISTE
S'APPLIQUERONT SUITE À LA 2E RÉVISION

Par votre signature, vous
reconnaissez que le tout est
conforme à votre demande.

Signé par : _____

SDL 89.2mm [3 1/2"]
DS-035 EXTERIOR
SDL 89.2mm [3 1/2"]
DS-059 INTERIOR

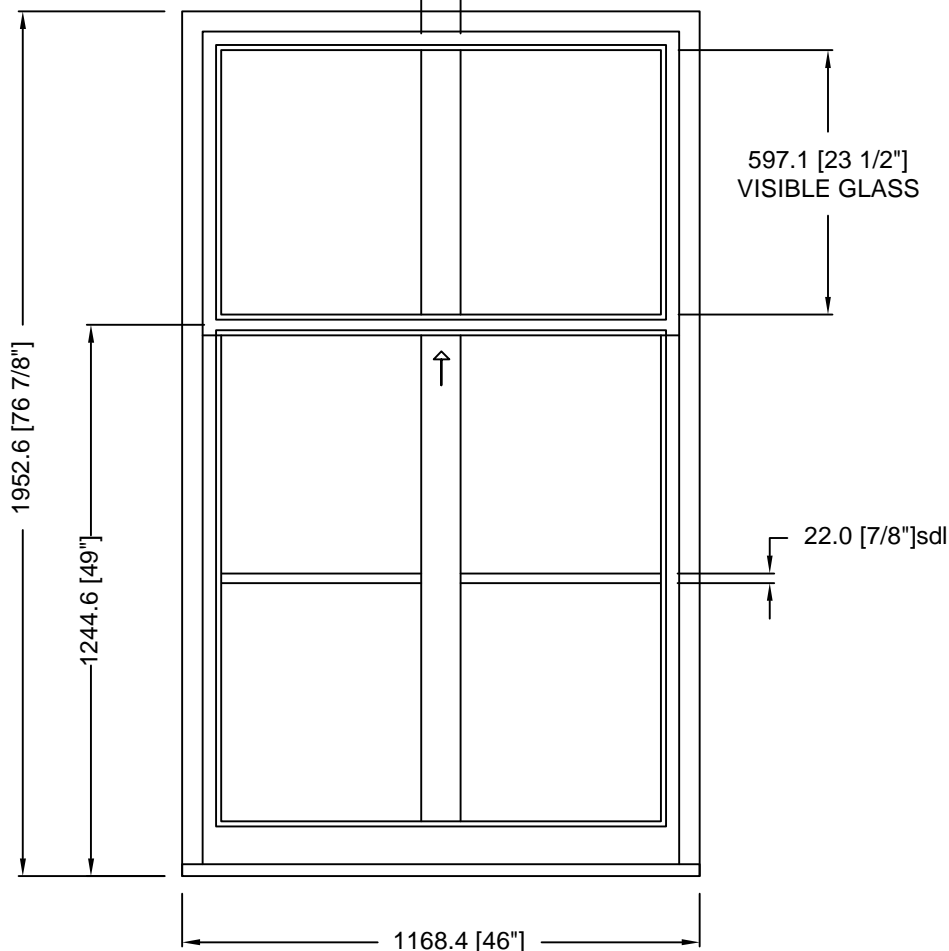

#	Date	Revision	Par/by
1			COPY
2			
3			

Projet/Project		Rep./Sales rep.
OF JEFF ROLLINGS CONCEPT MARK EDWARD R		
Date	Client/Customer	
2026-03-18	BAVARIAN WINDOWS WORKS	
Dessiné par/Drawing by	Échelle/Scale	Feuille/Sheet
JESSIE BOURGOIN	N/A	

C.P. 1298
141, Chemin des Raymond
Rivière-du-Loup, Quebec
G5R 4L9
Tél.: 800-463-1367

LEPAGE
MILLWORK

Commande/Order no
581105

Item# 100-1/200-1
Qte
Tag

**EXTERIOR FRAME CLAD ,
INTERIOR FRAME WOOD.
ALL SASH AND SDL WOOD**

ATTENTION
NE PAS PRODUIRE AVEC CE DESSIN
RETOURNER AU DÉPARTEMENT TECH.
POUR DESSINS DE PRODUCTION

**NOTE: DES FRAIS DE RÉVISION DE 250\$ LISTE
S'APPLIQUERONT SUITE À LA 2E RÉVISION

CUSTOMER DRAWING

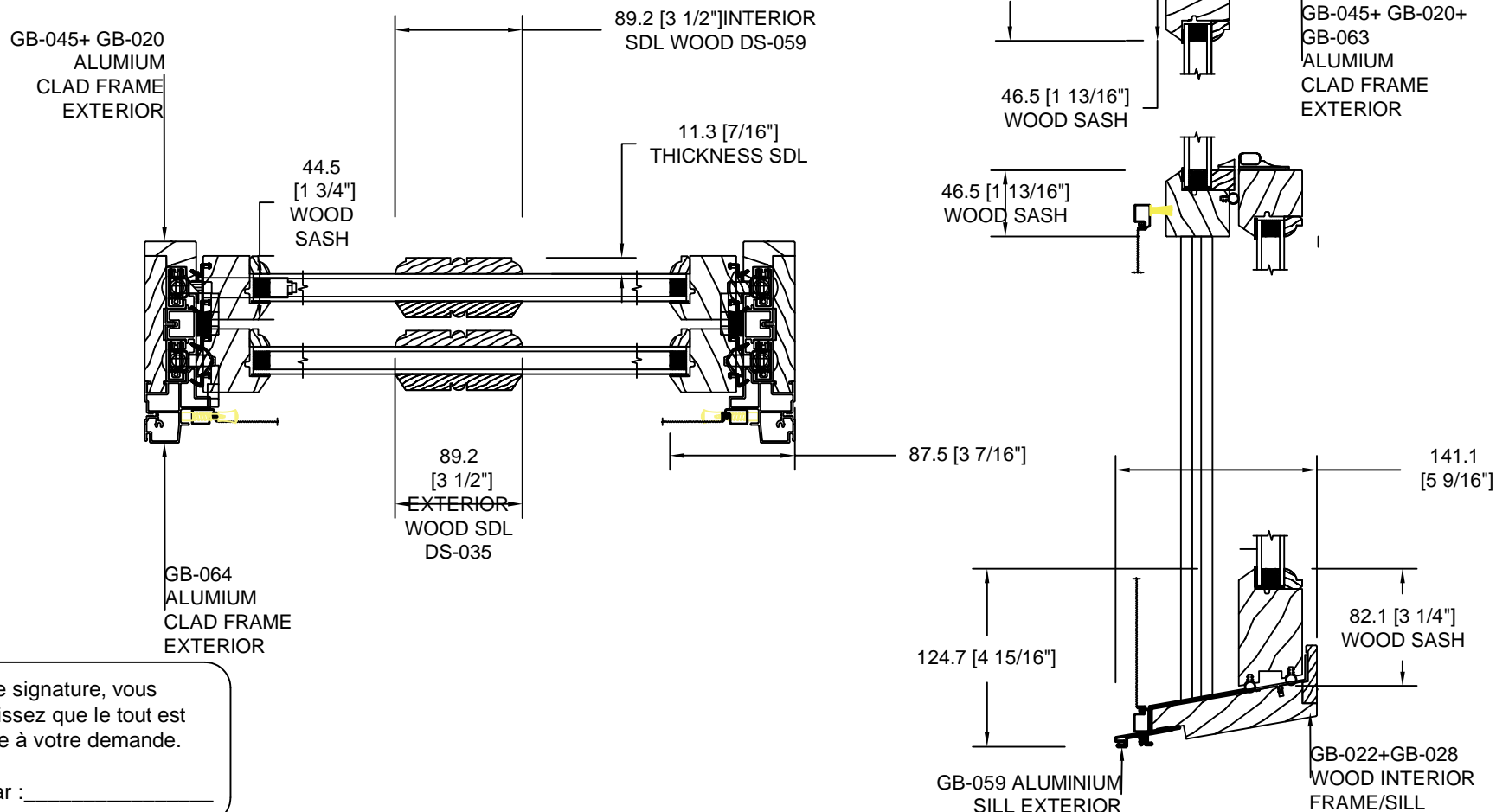

Par votre signature, vous reconnaissez que le tout est conforme à votre demande.

Signé par : _____

#	Date	Revision	Par/by
1			COPY
2			
3			

Projet/Project		Rep./Sales rep.
OF JEFF ROLLINGS CONCEPT MARK EDWARD R		
Date	Client/Customer	
2026-03-18	BAVARIAN WINDOWS WORKS	
Dessiné par/Drawing by	Échelle/Scale	Feuille/Sheet
JESSIE BOURGOIN	N/A	

C.P. 1298
141, Chemin des Raymond
Rivière-du-Loup, Quebec
G5R 4L9
Tél.: 800-463-1367

LEPAGE
MILLWORK